

Pflegeanleitung

für hilzinger Kunststoff-Fenster und Holz-Fenster

Sehr geehrter Bauherr und Hausbewohner, wir beglückwünschen Sie zu Ihrer Entscheidung für hilzinger Fenster und Türen. Wenn Sie nachfolgende Pflegeanleitung beachten, werden Sie lange Jahre Freude an diesen hochwertigen, schönen Fenstern haben.

1. Reinigung und Pflege der Fenster

Reinigen Sie bitte an Ihren Fenstern nicht nur das Glas sondern auch den Rahmen. So können Sie den Gebrauchswert erhöhen. Benutzen Sie zum Reinigen des Rahmens übliche Reinigungsmittel ohne anlösende und scheuernde Bestandteile (geeignet wäre z. B. Prilwasser). Für hartnäckige Verschmutzungen können Sie auch ein Spezialpflegemittel verwenden. Spezialpflegemittel erhalten Sie bei hilzinger oder Ihrem zuständigen Fachbetrieb, bei dem Sie diese Fenster und Türen bestellt haben.

2. Dichtungen

Dichtungen unterliegen wie alle Werkstoffe einer natürlichen Alterung. Damit die Dichtungen Ihrer Fenster und Türen über längere Zeit Zugluft und Wasser abhalten können, also funktionstüchtig und geschmeidig bleiben, reiben Sie die Dichtungen mit Silikonöl, Talkum oder Hirschtalk ein- / mehrmals im Jahr ein. Einen speziellen Pflegestift zur Wartung Ihrer Dichtungen erhalten Sie auch direkt bei hilzinger oder Ihrem zuständigen Fachbetrieb.

Hinweis:

Fragen Sie nach dem Wartungs- und Pflegeset für hilzinger Fenster. Geben Sie bei Ihrer Bestellung an, ob Sie weiße oder farbige Kunststoff-Fenster oder Holz-Fenster pflegen möchten.

hilzinger GmbH
Fenster + Türen
D-77731 Willstätt
Carl-Benz Straße 4
Tel.: 07852/919-0
Fax: 07852/919-290

hilzinger
Fenster + Türen - Center GmbH
D-77731 Willstätt-Sand
Sander Straße 5
Tel.: 07852/9335-0
Fax: 07852/9335-77

Ausstellung & Verkaufsbüro
im BBZ Lahr
D-77933 Lahr
Alte Bahnhofstraße 2
Tel.: 07821/920641
Fax: 07821/920645

Wegerle GmbH
Fensterbau
D-76189 Karlsruhe
Industriestraße 2
Tel.: 0721/18313-60
Fax: 0721/18313-89

hilzinger GmbH
Fenster + Türen
D-89233 Neu-Ulm/Burlafingen
Flurstraße 38
Tel.: 0731/175666-0
Fax: 0731/175666-208

meteor
Kunststoff-Fensterbau GmbH
D-89233 Neu-Ulm/Burlafingen
Flurstraße 38
Tel.: 0731/97963-0
Fax: 0731/97963-30

hilzinger GmbH
Fenster + Türen
D-36404 Vacha
Bahnhofstraße 30
Tel.: 036962/272-0
Fax: 036962/272-29

hilzinger GmbH
Fenster + Türen
D-09661 Rossau
Am Rossauer Wald 11
Tel.: 037207/402-0
Fax: 037207/402-22

hilzinger GmbH
Fenster + Türen
D-01662 Meißen
Hermann-Grafe-Straße 15
Tel.: 03521/7507-0
Fax: 03521/7507-69

meteor
Kunststoff-Fensterbau GmbH
D-06369 Weißandt-Görlzau
Gnetscher Straße 8
Tel.: 034978/2599-0
Fax: 034978/2599-30

hilzinger GmbH
Fenster + Türen
D-16761 Hennigsdorf
August-Conrad-Straße 25
Tel.: 03302/542-0
Fax: 03302/2243-16

hilzinger GmbH
Fenster + Türen
D-16278 Angermünde
Nordring 6
Tel.: 03331/2737-0
Fax: 03331/2737-30

Internet
hilzinger.de
dombrink.com
meteor-fenster.de
hilzinger-innentueren.de

Betriebsstätte Pinnow
D-16278 Pinnow
Industrie- und
Gewerbegebiet 22
Tel.: 033335/30833
Fax: 033335/30834

hilzinger GmbH
Fenster + Türen
D-24768 Rendsburg
Ringstraße 120
Tel.: 04331/14807-0
Fax: 04331/14807-22

Dombrink GmbH
Fenster + Türen
D-33378 Rheda-Wiedenbrück
Ringstraße 120
Tel.: 05242/5906-0
Fax: 05242/35811

3. Fenstergriff

Sollte sich einmal der Fenstergriff lockern, heben Sie die Deckklappe unter dem Griff an und drehen diese von der senkrechten in die waagrechte Stellung. Durch Nachziehen der darunter sichtbar werdenden Schrauben kann der Fenstergriff wieder befestigt werden.

4. Entwässerung

An jedem Fenster sind nach der Außenseite hin sogenannte Entwässerungsöffnungen, um eintretendes Wasser abzuleiten, angebracht. Diese Entwässerungen sind nur funktionsfähig, wenn sie offen gehalten werden. Die Entwässerung finden Sie, wenn Sie den Flügel Ihrer Fenster öffnen und auf die Unterseite des Fensterrahmens vor den äußeren Überschlag sehen.

5. Beschlag

Ihre Fenster sind mit einem technisch sehr hochwertigen Beschlag ausgestattet. Verwenden Sie zur Pflege dieses hochwertigen Beschlages ein säurefreies Öl. Auch dieses erhalten Sie direkt bei hilzinger oder Ihrem zuständigen Fachbetrieb. Ölen Sie mindestens zweimal im Jahr alle beweglichen Beschlagteile, damit der Beschlag leichtgängig und funktionsfähig bleibt.

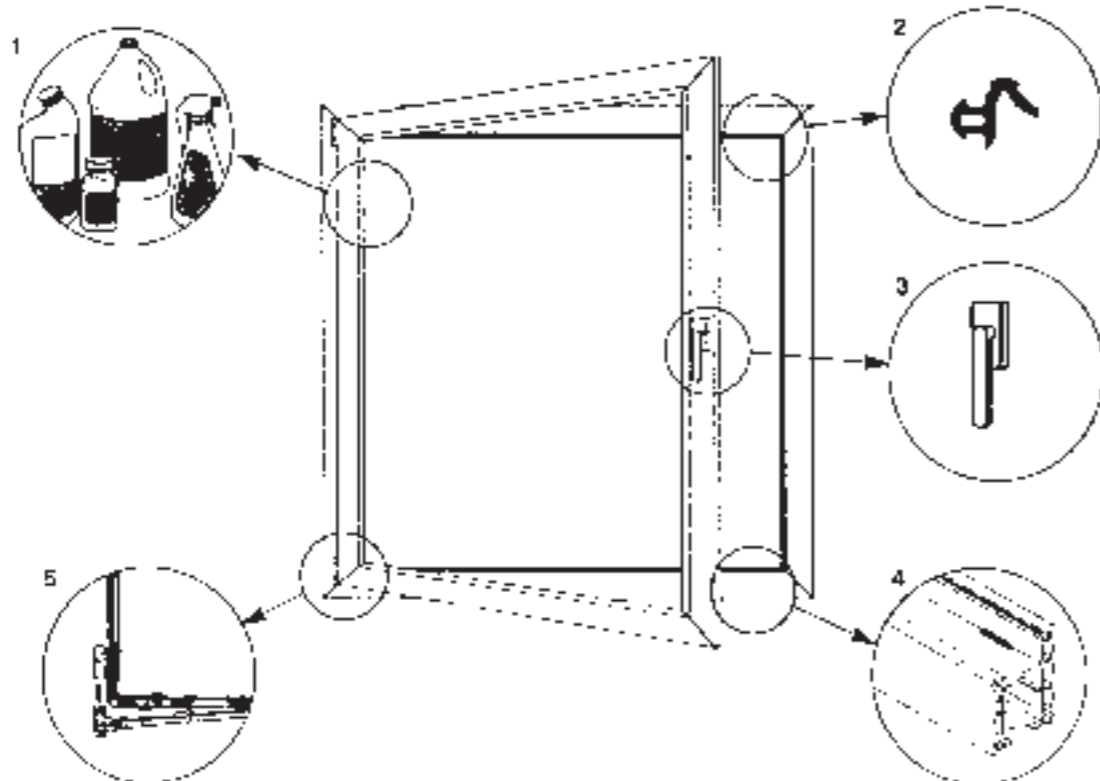

Richtig lüften!

Deshalb sollten Sie lüften:

Bei einer zu hohen Raumluftfeuchtigkeit bildet sich sehr schnell Kondensat (Schwitzwasser) an Wänden, Fenstern und Mobiliar. Folge: Es entstehen Bauschäden und gesundheitsschädliche Schimmelpilze. Sie sollten deshalb stets darauf achten, daß die relative Luftfeuchtigkeit im Rauminnern nie zu hoch ausfällt. Bei einer Raumtemperatur von 20° Celsius sollte diese 40-60% nicht überschreiten. Feuchtigkeitsmesser erhalten Sie gegebenenfalls im Handel.

Nachfolgende Punkte sind ursächlich dafür, daß die Luft bereits sehr schnell die empfohlene Luftfeuchtigkeitsgrenze überschreitet.

- 1) Bauwerke, besonders Neubauten enthalten einen hohen Feuchtigkeitsanteil, der sich nur sehr langsam reduziert. Beton, Holz, Mauerwerk, Kalk, Zement, Gips, Sand und Kies enthalten einen mehr oder minder hohen Anteil an Wasser. Man rechnet pro Wohnung mit rund 10.000 Litern. Dieses Wasser gelangt in Form von Wasserdampf ins Rauminnere und wird von der Luft aufgenommen.
- 2) Täglich werden mehrere Liter Wasser durch natürliche Vorgänge hergestellt und an die Raumluft abgegeben. So produziert z.B. eine mittelgroße Topfpflanze pro Std. bereits 15g Wasser. Ein ruhender Mensch 40g pro Std. und geschleuderte Wäsche 500g pro Std.
- 3) Als Folge immer strengerer Wärmeschutzvorschriften werden Fenster mit doppelten Dichtungsebenen eingesetzt und sind dadurch äußerst dicht. Die sogenannte Selbstlüftung, so nennt man den Luftaustausch aufgrund Undichtigkeiten zwischen Fensterflügel- und Rahmen, findet nicht mehr statt. Die feuchtere Raumluft kann nicht automatisch durch trockenere Außenluft ersetzt werden. Man muß zwangsläufig lüften, was häufig vernachlässigt wird.

Folgendes sollten Sie beachten um Bauschäden und Schimmelpilze zu vermeiden.

- 1) Lüften Sie mehrmals am Tag kräftig und lassen Sie die Luft durchziehen (Querlüftung).
- 2) Kontrollieren Sie gegebenenfalls mit einem im Handel erhältlichen Feuchtigkeitsmesser die sogenannte relative Luftfeuchtigkeit und handeln Sie entsprechend durch frühzeitiges Lüften.
- 3) Sorgen Sie dafür, daß auch während Ihrer Abwesenheit be- und entlüftet wird. Dies gilt vor allem im Winter und bei Urlaubsabwesenheit.

Lieber Handwerker,

diese hochwertigen Fenster und Türen sollen dem Bauherrn und den Hausbewohnern lange Zeit Freude bereiten. Wir bitten Sie deshalb, sorgfältig bei der Verrichtung Ihrer Arbeiten vorzugehen, damit die Fenster nicht beschädigt oder unnötig verschmutzt werden. Achten Sie bitte insbesondere darauf, daß Kunststoff-Profile und Scheiben nicht verkratzt werden.

Bei Aufnahme Ihrer Arbeiten sind unsere Fenster incl. der Montageleistung bereits abgenommen und evtl. Mängel festgehalten. Treten nachträglich Mängel auf, werden wir diese beheben und dem verursachenden Handwerksbetrieb in Rechnung stellen.

In Erwartung einer guten Zusammenarbeit und Bauabwicklung verbleiben wir mit freundlichem Gruß,

der Fensterlieferant und Monteur.

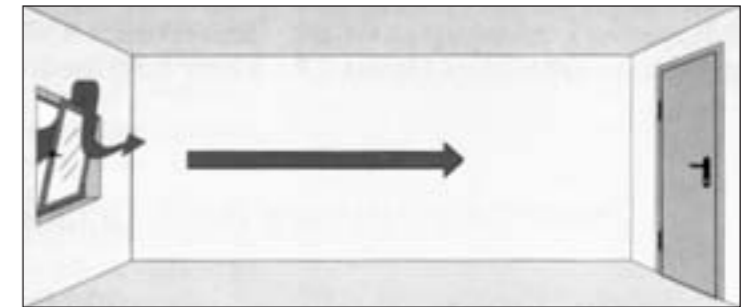

1. **Spaltlüftung:** Fenster in Kippstellung, Tür geschlossen. Ein vollständiger Luftaustausch dauert 30 - 75 Minuten. Kostbare Heizenergie geht verloren.

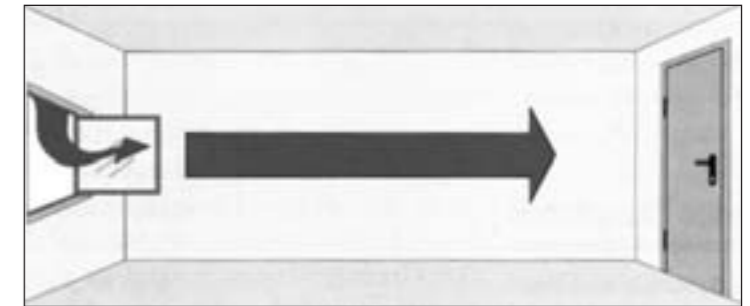

2. **Stoßlüftung:** Fenster offen, Tür geschlossen. Ein vollständiger Luftaustausch dauert ca. 4 - 10 Minuten. Die Heizwärmeverluste sind bereits geringer.

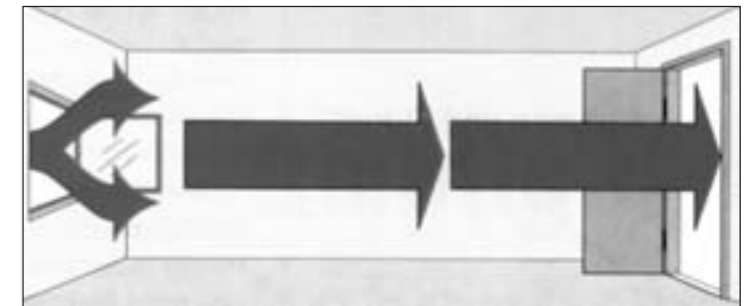

3. **Querlüftung:** Fenster offen, Türen offen. Ein vollständiger Luftaustausch dauert ca. 2 - 4 Minuten. Die Heizwärmeverluste sind am geringsten.

Achtung!
Halten Sie alle Beschlagteile schmutzfrei. Falls nach der Fenstermontage Mauerwerksarbeiten folgen, sind die Fensterflügel unbedingt geschlossen zu halten.