

hilzinger Matura 76

Matura 76 mit der Bautiefe von 76 mm verfügt über Wärmedämmeigenschaften, die sonst nur größere Bautiefen bieten. Der U_f -Systemwert beträgt bis $1,2 \text{ W}/(\text{m}^2\text{K})$. Charakteristisch für Matura 76 ist auch das geradlinige Kantendesign und die schlanke Gesamtansicht von nur 116 mm in der Standardausführung. Je nach Kundenwunsch kommt eine moderne 2-fach-Verglasung oder eine hochdämmende 3-fach-Verglasung mit U_g -Wert bis $0,5 \text{ W}/(\text{m}^2\text{K})$ zum Einsatz. Matura 76 erreicht so einen U_w -Wert bis $0,80 \text{ W}/(\text{m}^2\text{K})$.¹⁾ Alle Verglasungen sind werkseitig bereits mit einem thermisch optimierten Scheibenrandverbund (warme Kante) ausgestattet. Dieser verbessert die Wärmedämmung und reduziert Konvektion (Zugerscheinungen) und Kondensat im Randbereich der Verglasung. Darüber hinaus bietet der Markenbeschlag ProTECT TITAN bereits in der Grundausstattung die einbruchhemmende Basissicherheit und einen hohen Bedienkomfort. Matura 76 gibt es in der Oberfläche weiß oder mit farbiger Dekoroberfläche. Optional kann es mit dem Ausstattungs-Paket Generation 3 plus ausgestattet werden.

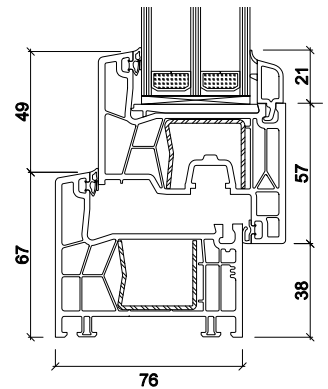

hilzinger Matura 76 in der schlanken Standardausführung³⁾ mit 67 mm Rahmenansicht. Weitere Ausführungsvarianten z.B. mit breiterem Rahmen in 85 mm oder 97 mm Ansichtsbreite sind möglich.

GENERATION 3 plus

- + einbruchhemmende Sicherheitsstufe 1
- + einbruchhemmender SecuForte Sicherheitsfenstergriff
- + Hybrid-Verstärkung für noch mehr Stabilität

Standard	<p>Komfortbeschlag ProTECT TITAN</p> <ul style="list-style-type: none"> • einbruchhemmende Basis-Sicherheit • abrieb- und wartungsfarm • Fehlbedienungssperre • Gleitschlitten für ruhenden Flügel und leichtgängige Bedienung • RAL-geprüfter Fenstergriff mit Stahlkern <p> Weitere Infos im Prospekt ProTECT TITAN</p>	Optional
	<p>Wärmeschutzverglasung</p> <p>3-fach-Verglasung</p> <ul style="list-style-type: none"> • U_g-Wert 0,7 oder 0,6 $\text{W}/(\text{m}^2\text{K})$ • g-Wert 50-54 % • Lichttransmission (LT) 70-74 % • $R_{w,p} \geq 32 \text{ dB}$ • warme Kante $\psi 0,039 \text{ W/mK}$ <p>2-fach-Verglasung</p> <ul style="list-style-type: none"> • U_g-Wert 1,1 $\text{W}/(\text{m}^2\text{K})$ • g-Wert 63-65 % • Lichttransmission (LT) 79-83 % • $R_{w,p} \geq 32 \text{ dB}$ • warme Kante $\psi 0,041 \text{ W/mK}$ 	

Legende:
 U_g -Wert = Wärmedurchgangskoeffizient Glas; g-Wert = Energiegewinnungsgrad in Prozent; $R_{w,p}$ = geprüfter Schalldämmwert (Laborwert);
 LT = Lichtdurchlässigkeit in Prozent; U_w = Wärmedurchgangskoeffizient über das gesamte Fenster.

Weitere Informationen zum Ausstattungs-Paket finden Sie unter: www.hilzinger.de/generation-3plus

U_g $\text{W}/(\text{m}^2\text{K})$	U_f $\text{W}/(\text{m}^2\text{K})$	Warme Kante W/mK	LT %	g %	U_w ¹⁾ $\text{W}/(\text{m}^2\text{K})$ bis
1,1	1,2	0,041	79-83	63-65	1,2
0,7	1,2	0,039	70-74	50-54	0,95
0,7	1,2	0,030	70-74	50-54	0,93
0,6	1,2	0,039	70-74	50-54	0,89
0,6	1,2	0,030	70-74	50-54	0,86
0,5	1,2	0,039	70-74	50-54	0,82
0,5	1,2	0,030	70-74	50-54	0,80

Dekor-Standardfarben²⁾



Beispiele gängiger Verglasungsvarianten und deren Auswirkung auf den U_w -Wert.

¹⁾ Normativ berechnet nach DIN EN 10077-1 auf Basis des Fenstermaßes 1,23 m x 1,48 m. Der U-Wert sagt aus, wie viel Energie in $\text{W}/\text{m}^2\text{K}$ über das Bauteil verloren geht. Da das Bauteil Fenster aus dem Rahmenprofil und der Verglasung besteht, unterscheidet man folgende U-Werte: den U-Wert des Fensterrahmens (U_f), der Verglasung (U_g) und des gesamten Fensters (U_w).
²⁾ Das Standard-Dekorprogramm unterliegt dem aktuellen Trend und kann sich ändern; Farbabweichungen aus drucktechnischen Gründen möglich.
³⁾ Stahlarmierung nach Systemvorgabe; Vollarmierung auf Wunsch möglich.